

### MONO-DINEX® ROBINET TOURNANT SPHERIQUE

3 VOIES

PASSAGE REDUIT

**INOX**

GAZ / NPT

PN40

97/23/CE Catégorie II

CORPS / BODY	INOX 316
EMBOUTS/ END CONNECTIONS	INOX 316
SPHERE / BALL	INOX 316
SIEGES / SEATS	PTFE
TIGE / STEM	INOX 316
POIGNEE / HANDLE	INOX 304
P. ETOUPE / PACKING GLAND	PTFE

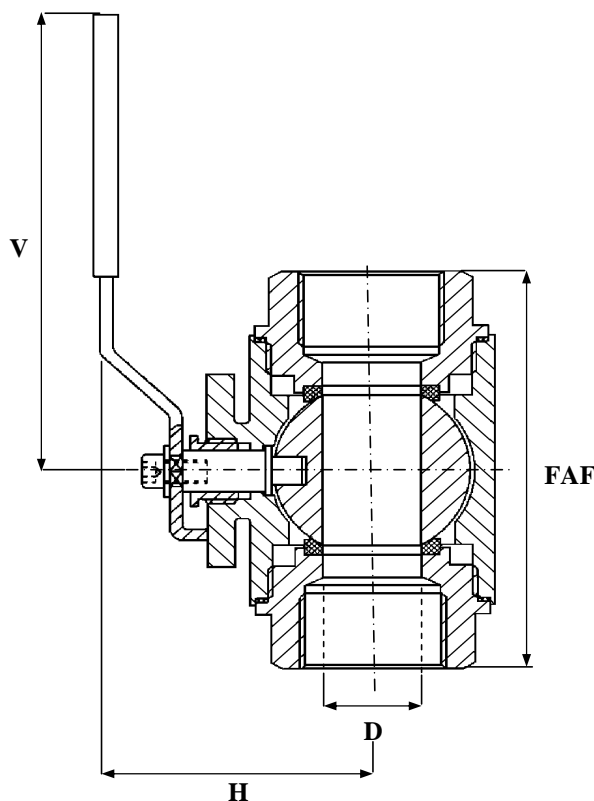

TEMPERATURE MAXI SERVICE 180°C

PRESSION MAXI DE SERVICE 40B

LE RAPPORT PRESSION/TEMPERATURE EST A DEFINIR PAR NOS SOINS

REF : 100 338 PERCAGE L

REF : 100 339 PERCAGE T

OPTIONS :

- \* AVEC PLATINE ISO POUR MOTORISATION
- \* AVEC POIGNEE CADENASSABLE

SOUS RESERVE DE MODIFICATIONS

D	8	10	15	20	25	32	40	50	65	80	100	125	150	200	250	300	350	400	500	600	
N	1/4	3/8	1/2	3/4	1	1 1/4	1 1/2	2	2 1/2	3	4	5	6	8	10	12	14	16	20	24	
FAF	74	74	80	89	105	113	140	161													
H	65	65	65	77	81	88	93	105													
D	9.5	9.5	12	15	20	25	32	40													
V	92	92	112	150	150	150	150	240													
MASSE	0.80	0.80	1.10	1.50	2.50	4	5	7.50													