

### DINO-STILI® ROBINET A SOUPE

ETANCHEITE

PRESSE ETOUPE

**ACIER**

BRIDES

ISO PN25

97/23/CE Catégorie III

CORPS / BODY	ACIER GSC 25
CHAPEAU / BONNET	ACIER GSC 25
SOUPE / DISC	ACIER GSC 25 + INOX F6
SIEGE / SEAT	INOX F6
TIGE / STEM	INOX F6
JOINT DE CORPS / GASKET	GRAPHITE
P. ETOUPE / PACKING GLAND	FIBRE GRAPHITEE

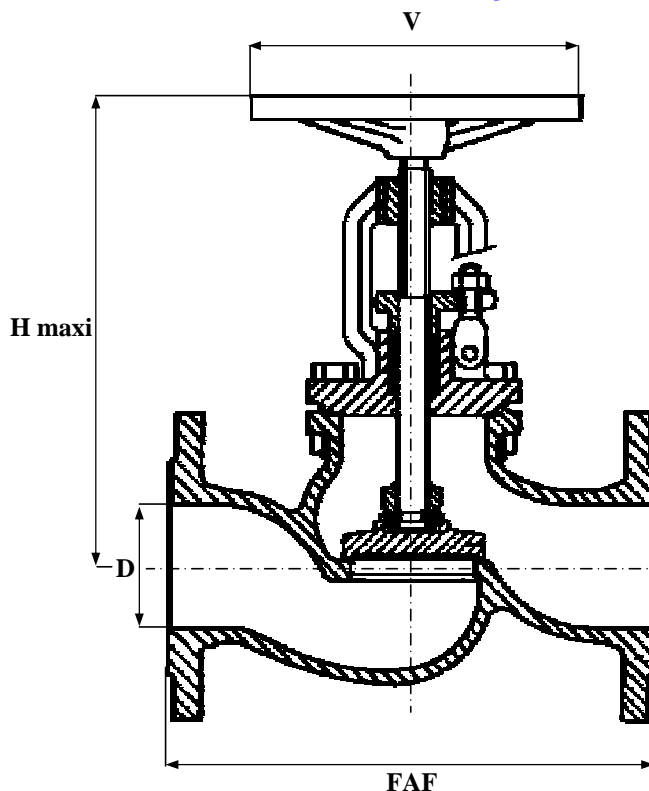

TEMPERATURE MAXI SERVICE 450°C

PRESSION MAXI DE SERVICE 25B

LE RAPPORT PRESSION/TEMPERATURE EST A DEFINIR PAR NOS SOINS

**REF : 101 160**

**NORMES :**

\* DIN 3202 F1

D	8	10	15	20	25	32	40	50	65	80	100	125	150	200	250	300	350	400	500	600	
N	1/4	3/8	1/2	3/4	1	1 1/4	1 1/2	2	2 1/2	3	4	5	6	8	10	12	14	16	20	24	
FAF			130	150	160	180	200	230	290	310	350	400	480	600	730	850					
H			186	186	186	250	265	280	305	325	360	450	515	640	710	860					
D			15	20	25	32	40	50	65	80	100	125	150	200	250	300					
V			100	100	100	140	160	180	250	250	320	400	400	450	500	560					
MASSE			4.5	4.9	5.3	11	12.3	16	28	36	50	63	86	175	254	367					

(VOIR REF 101 101)

SOUS RESERVE DE MODIFICATIONS

19 rue Albert Thomas 44600 SAINT NAZAIRE - FRANCE

TEL : 02.51.10.18.18 FAX : 02.51.10.18.19

www.societe-gmi.com

REV .05

PAGE C160