

### DINO-STILI® ROBINET A SOUPE

ETANCHEITE

PRESSE ETOUPE

**INOX**

BRIDES

ISO PN16

97/23/CE Catégorie III

CORPS / BODY	INOX A 351 CF8M
CHAPEAU / BONNET	INOX A 351 CF8M
SOUPE / DISC	INOX 316
SIEGE / SEAT	INOX 316
TIGE / STEM	INOX 316
JOINT DE CORPS / GASKET	GRAPHITE
P. ETOUPE / PACKING GLAND	FIBRE GRAPHITEE

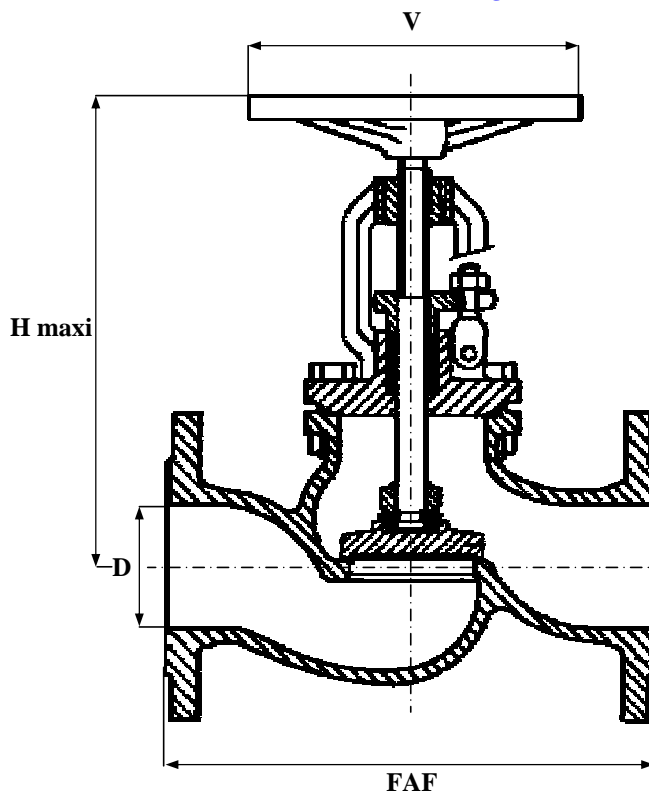

TEMPERATURE MAXI SERVICE 300°C

PRESSION MAXI DE SERVICE 16B

LE RAPPORT PRESSION/TEMPERATURE EST A DEFINIR PAR NOS SOINS

**REF : 101 102**

**NORMES :**

\* DIN 3202 F1

D	8	10	15	20	25	32	40	50	65	80	100	125	150	200	250	300	350	400	500	600	
N	1/4	3/8	1/2	3/4	1	1 1/4	1 1/2	2	2 1/2	3	4	5	6	8	10	12	14	16	20	24	
FAF			130	150	160	180	200	230	290	310	350	400	480	600	730						
H			175	225	225	225	250	325	345	380	425	480	550	545	755						
D			15	20	25	32	40	50	65	80	100	125	150	200	250						
V			120	120	120	165	165	165	200	200	250	320	380	450	500						
MASSE			4.5	5.5	7	9.2	11.3	18	22	31	50	65	85	140	200						

SOUS RESERVE DE MODIFICATIONS

19 rue Albert Thomas 44600 SAINT NAZAIRE - FRANCE

TEL : 02.51.10.18.18 FAX : 02.51.10.18.19

www.societe-gmi.com

REV .05

PAGE C200