

### ROBINET A FLOTTEUR

MODELE DROIT

FLOTTEUR CUIVRE

LAITON

MALE BSP

PN10

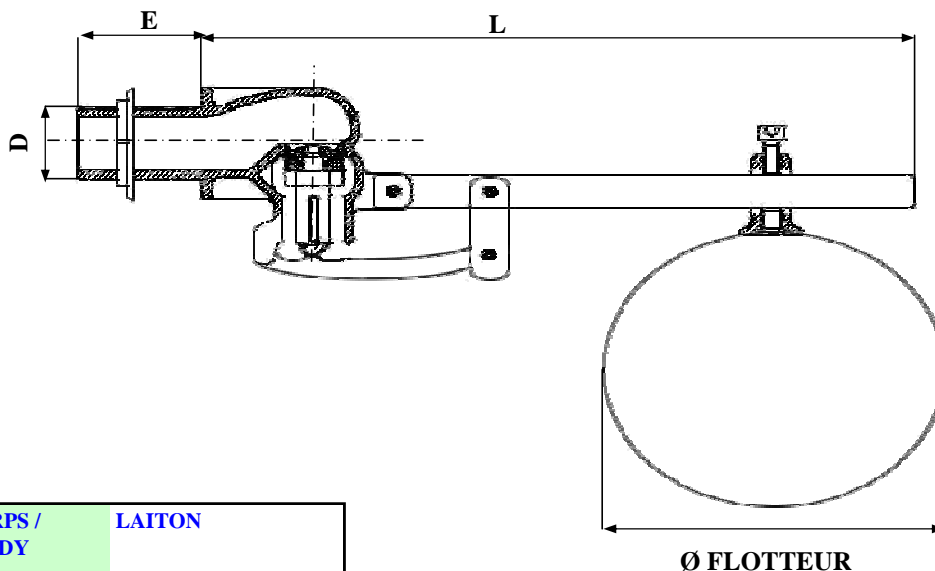

CORPS / BODY	LAITON
SOUPAPE / DISC	LAITON
SIEGE / SEAT	LAITON
TIGE / STEM	LAITON
FLOTTEUR / FLOAT	CUIVRE / POLYETHYLENE

REF : 108 010

FLOTTEUR CUIVRE REF : 108 011

FLOTTEUR POLYETHYLENE REF : 108 012

TEMPERATURE MAXI SERVICE 60°C

PRESSION MAXI DE SERVICE 10B

LE RAPPORT PRESSION/TEMPERATURE EST A DEFINIR PAR NOS SOINS

<b>D</b>	8	10	15	20	25	32	40	50	65	80	100
<b>N</b>	1/4	3/8	1/2	3/4	1	1 1/4	1 1/2	2	2 1/2	3	4
<b>D</b>		10	15	20	25	32	40	50	65	80	100
<b>E</b>		25	34	42	50	50	54	70	80	92	115
<b>L</b>		240	240	320	385	505	540	660	770	829	930
<b>Ø FLOTT.</b>		85	90	120	150	180	200	220	250	300	300
<b>MASSE</b>		0.25	0.31	1.05	1.16	1.54	2.28	3.9	4.4	5,3	8,1

SOUS RESERVE DE MODIFICATIONS

19 rue Albert Thomas 44600 SAINT NAZAIRE - FRANCE

TEL : 02.51.10.18.18 FAX : 02.51.10.18.19

www.societe-gmi.com

REV .05

PAGE C310