

## ROBINET A FLOTTEUR

MODELE DROIT

**INOX**  
MALE BSP  
PN10

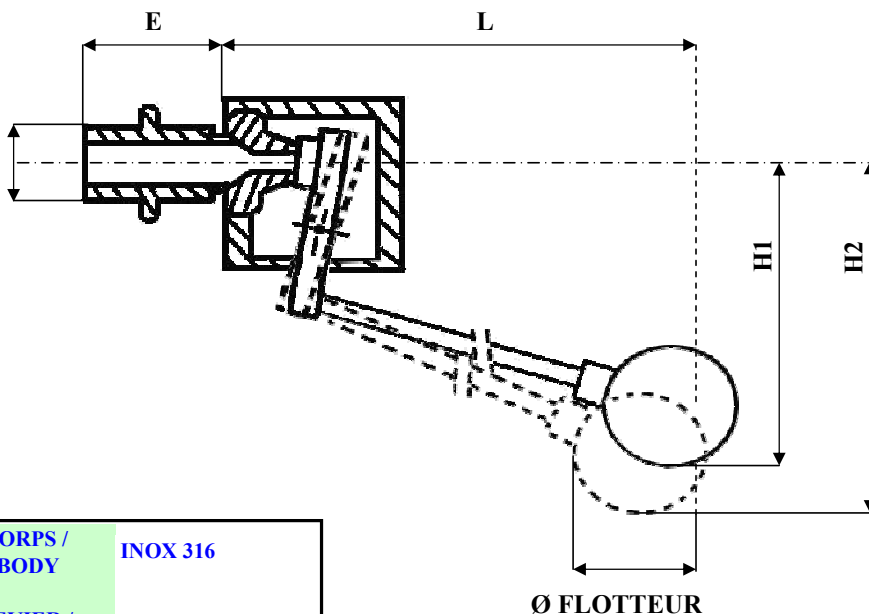

CORPS / BODY	INOX 316
LEVIER / DISC	INOX 316
SIEGE / SEAT	SILICONE
TIGE / STEM	INOX 316
FLOTTEUR / FLOAT	INOX 316

**REF : 108 025**

TEMPERATURE MAXI SERVICE 150°C

PRESSION MAXI DE SERVICE 10B

LE RAPPORT  
PRESSION/TEMPERATURE  
EST A DEFINIR PAR NOS SOINS

\* DN80/100 A BRIDE PN10

SOUS RESERVE DE MODIFICATIONS

D N	15	20	25	32	40	50	65	80*	100*
	1/2	3/4	1	1 1/4	1 1/2	2	2 1/2	3	4
<b>D</b>	15	20	25	32	40	50	65	80	100
<b>E</b>	38	45	48	55	63	73	85	170	170
<b>L</b>	410	490	585	585	710	798	805	1447	1447
<b>H1</b>	180	197	220	222	318	324	390	493	268
<b>H2</b>	375	521	521	520	651	736	737	1248	1244
<b>Ø FLOT.</b>	110	160	160	160	200	200	200	300	300
<b>MASSE</b>	0,98	1,42	1,67	2,36	4,67	5,45	6,75	19,8	20,6

DEBIT eau m <sup>3</sup> /h	D N	15	20	25	32	40	50	65	80*
		1/2	3/4	1	1 1/4	1 1/2	2	2 1/2	3
<b>P R E S S I O N</b>	<b>1B</b>	2,8	4,8	6,9	10,1	15,5	23,6	24,8	55,8
	<b>2B</b>	3,9	6,8	9,9	15,4	21,9	33,8	35,5	79
	<b>3B</b>	4,8	8,3	12,1	19,4	26,9	40,9	43,2	96,7
	<b>4B</b>	5,6	9,6	14	23,1	31,1	47,3	49,7	112
	<b>6B</b>	6,7	11,8	17,1	28,9	37,6	57,7	60,6	136
	<b>8B</b>	7,9	13,9	19,6	33,5	43,6	67,5	70,9	158
	<b>10B</b>	8,9	15,2	21,9	38,1	51,5	75,5	79,2	173