

## ECO-DIRIS® CLAPET A BATTANT

METAL / METAL

**LAITON**  
GAZ / NPT  
PN16

CORPS / BODY	LAITON OT 58
CHAPEAU / BONNET	LAITON OT 58
BATTANT / DISC	LAITON OT 58
SIEGE / SEAT	LAITON OT 58
JOINT / GASKET	PLAT CSA 50

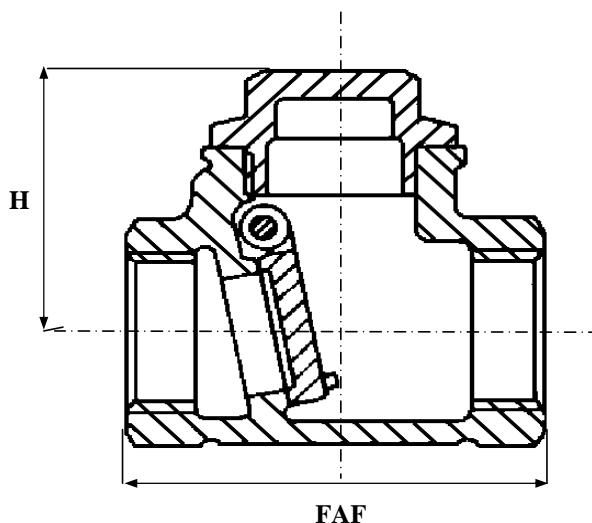

TEMPERATURE MAXI SERVICE 90°C\*

**REF : 220 003**

PRESSION MAXI DE SERVICE 16B  
SELON Ø

LE RAPPORT PRESSION/TEMPERATURE  
EST A DEFINIR PAR NOS SOINS

**OPTIONS :**

\*(60°C POUR JT CAOUTCHOUC)

- \* ETANCHEITE METAL / CAOUTCHOUC - REF : 220 004
- \* PN10 METAL / METAL - REF : 220 001
- \* PN10 METAL / CAOUTCHOUC - REF : 220 002

SOUS RESERVE DE MODIFICATIONS

<b>D</b>	8	10	15	20	25	32	40	50	65	80	100	125	150	200	250	300	350	400	500	600
<b>N</b>	1/4	3/8	1/2	3/4	1	1 1/4	1 1/2	2	2 1/2	3	4	5	6	8	10	12	14	16	20	24
<b>FAF</b>		49	49	58	70	80	88	102	116	135	164									
<b>H</b>		52	52	61	69	87	97	111	118	127	155									
<b>MASSE</b>		0.20	0.20	0.30	0.45	0.60	0.90	1.20	1,56	2,24	3,80									

19 rue Albert Thomas 44600 SAINT NAZAIRE - FRANCE

TEL : 02.51.10.18.18 FAX : 02.51.10.18.19

www.societe-gmi.com

REV .05

PAGE E050