

DIRIS® CLAPET A BATTANT "SORTIE PIED DE BAC"

CORPS AVEC TIRANTS

SIMPLE BATTANT

ACIER

BRIDES

ISO PN25

97/23/CE Catégorie III

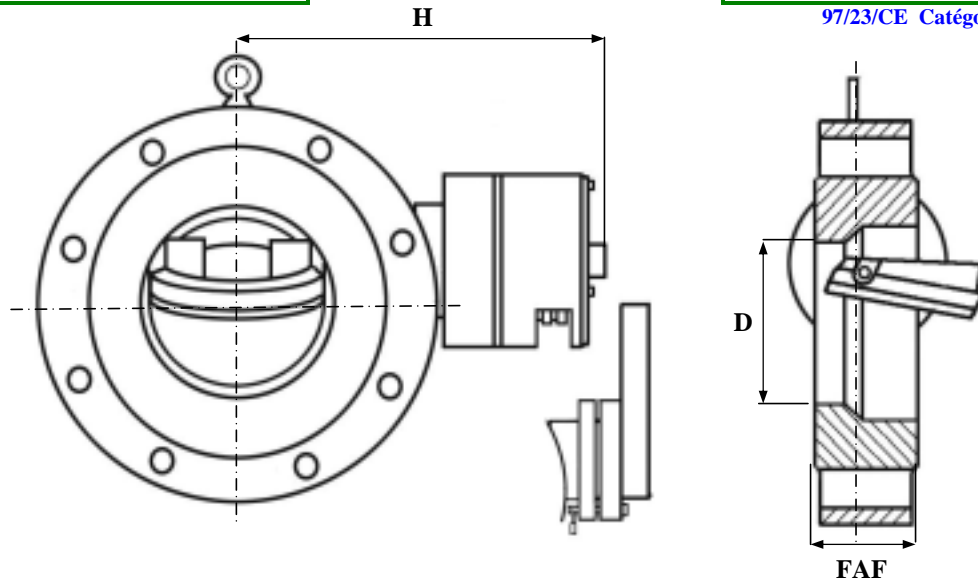

CORPS / BODY	ACIER XC38 CADMIÉ
BATTANT / DISCS	ACIER XC38
RESSORT / SPRING	INOX 316
SIEGE / SEAT	GRAPHITE/KALREZ

REF : 215 071

GOUILLE THERMO-CASSANTE EN ARCET
0 A 98°C EN STANDARD
73° A 138°C SUR DEMANDE

OPTIONS :

- * LEVIER VERROUILLABLE
- * FIN DE COURSE
- * SOUPAPE DE DECOMPRESSION SUR BATTANT

NORMES :

- * NFE 29377
- * SECURITE FEU BS 6755

LE RAPPORT PRESSION/TEMPERATURE
EST A DEFINIR PAR NOS SOINS

D	8	10	15	20	25	32	40	50	65	80	100	125	150	200	250	300	350	400	500	600
N	1/4	3/8	1/2	3/4	1	1 1/4	1 1/2	2	2 1/2	3	4	5	6	8	10	12	14	16	20	24
FAF										70	70		90	100	110	140	150	160		
H										260	278		303	340	370	446	470	503		
D										75	85		137	178	226	266	303	344		
MASSE										21	26		42	67	105	185	231	316		

19 rue Albert Thomas 44600 SAINT NAZAIRE - FRANCE

TEL : 02.51.10.18.18 FAX : 02.51.10.18.19

www.societe-gmi.com

REV .05

PAGE E320